

KOBRA 410TS

- I** Distruggi documenti
- GB** Paper shredder
- D** Schriftgutvernichter
- E** Destruccora de documentos
- F** Destructeur de documents
- RUS** Уничтожитель документов



KOBRA 410TS



AVVERTENZE-IMPORTANTE

PRIMA DELLA MESSA IN MARCIA DELL'APPARECCHIO BISOGNA LEGGERE ATTENTAMENTE LE ISTRUZIONI SULL'USO E LE SEGUENTI AVVERTENZE

-Prima di collegare l'apparecchio fare attenzione che il voltaggio e la frequenza di rete corrispondano ai dati della targhetta posta sulla macchina

SCOLLEGARE LA SPINA DI ALIMENTAZIONE DELLA RETE ELETTRICA NEI SEGUENTI CASI:

-PRIMA DI CAMBIARE O VUOTARE IL SACCHETTO DI RACCOLTA CARTA

-PRIMA DI SOLLEVARE LA MACCHINA DAL MOBILE

-PRIMA DI EFFETTUARE OPERAZIONI DI MANUTENZIONE E RIPARAZIONE

O INTERVENIRE SULLE PARTI INTERNE DELLA MACCHINA

CON TENSIONE DI ALIMENTAZIONE NOMINALE: FUNZIONAMENTO CONTINUO

CON TENSIONE DI ALIMENTAZIONE NOMINALE +10%: FUNZIONAMENTO MAX 50MIN.

OSSERVARE ATTENTAMENTE LE SEGUENTI AVVERTENZE STAMPATE SULLA PARTE SUPERIORE DELLA MACCHINA.



WARNINGS-IMPORTANT

BEFORE USING THE MACHINE, FIRST READ THE INSTRUCTIONS FOR USE AND THE FOLLOWING WARNINGS

-Before you plug in the shredder make sure that the voltage and mains supply correspond to what is written on the plate on the machine

UNPLUG THE SHREDDER IN THE FOLLOWING CASES:

-BEFORE CHANGING OR EMPTYING THE SHREDED PAPER COLLECTION BAG

-BEFORE LIFTING THE MACHINE FROM ITS BASE

-BEFORE ANY MAINTENANCE OR REPAIRS OR TOUCHING THE INTERNAL PARTS OF THE MACHINE

NOMINAL VOLTAGE: CONTINUOUS OPERATION

NOMINAL VOLTAGE +10%: MAX OPERATION 50 MIN.

PAY ATTENTION TO THE FOLLOWING WARNINGS PRINTED ON THE TOP OF THE MACHINE:



HINWEISE – WICHTIG

BEVOR DAS GERÄT IN BETRIEB GENOMMEN WIRD, MÜSSEN DIE GEBRAUCHSANWEISUNGEN UND DIE NACHSTEHENDEN HINWEISE AUFMERKSAM DURCHGELESEN WERDEN

-Bevor das Gerät angeschlossen wird, sich vergewissern, dass die Spannung und die Frequenz des Stromnetzes mit den auf dem Typenschild des Gerätes angegebenen Daten übereinstimmt.

IN DEN FOLGENDEN FÄLLEN IST DER NETZSTECKER ABZUZIEHEN:

-BEVOR DER PAPIERSAMMELSAK GEWECHSELT ODER ENTLEERT WIRD

-BEVOR DIE MASCHINE VOM MÖBEL ANGEHOBE WIRD

-BEVOR MIT ARBEITEN ZUR WARTUNG UND REPARATUR BEGONNEN WIRD ODER EIN EINGRIFF AN INNEREN TEILEN DER MASCHINE VORGENOMMEN WIRD

MIT NORMALER NETZSPANNUNG: DAUERBETRIEB

MIT NORMALER NETZSPANNUNG +10%: MAX. BETRIEB 50 MIN.

DIE AN DER OBERSEITE DER MASCHINE AUFGEDRUCKTEN GEFAHRENHINWEISE BEACHTEN:



ADVERTENCIAS IMPORTANTES

ANTES DE LA PUESTA EN MARCHA DEL APARATO ES NECESARIO LEER ATENTAMENTE LAS INSTRUCCIONES SOBRE EL USO Y LAS SIGUIENTES ADVERTENCIAS

-Antes de conectar el aparato comprobar que el voltaje y la frecuencia de red correspondan con los datos de la placa situada en la máquina

DESCONECTAR LA TOMA DE ALIMENTACIÓN DE LA RED ELÉCTRICA EN LOS SIGUIENTES CASOS:

-ANTES DE CAMBIAR O VACIAR LA BOLSA DE RECOGIDA DE PAPEL

-ANTES DE LEVANTAR LA MÁQUINA DEL MUEBLE

-ANTES DE EFECTUAR OPERACIONES DE MANTENIMIENTO Y REPARACIÓN

O PARA CAMBIOS DE PARTES INTERNAS DE LA MÁQUINA

CON TENSION DE ALIMENTACIÓN NOMINAL: FUNCIONAMIENTO CONTINUO

CON TENSION DE ALIMENTACIÓN NOMINAL + 10%: FUNCIONAMIENTO MÁX. 50MIN.

RESPECTAR ATENTAMENTE LAS SIGUIENTES ADVERTENCIAS IMPRIMIDAS EN LA PARTE SUPERIOR DE LA MÁQUINA:



MISES EN GARDE- IMPORTANT

AVANT D'UTILISER L'APPAREIL POUR LA PREMIERE FOIS, VEUILLEZ LIRE ATTENTIVEMENT LA NOTICE D'UTILISATION AINSI QUE LES MISES EN GARDE SUIVANTES

-Avant de brancher l'appareil, assurez-vous que le voltage et la fréquence indiqués sur la plaque signalétique correspondent bien à ceux de votre installation électrique.

DEBRANCHEZ LA PRISE DE COURANT DANS LES CAS SUIVANTS:

-AVANT DE CHANGER OU DE VIDER LE SAC DE RECEPTION

- AVANT DE LEVER L'APPAREIL DU MUEBLE

-AVANT D'EFFETUER DES OPERATIONS D'ENTRETIEN ET DE REPARATION

OU D'INTERVENIR SUR LES PIECES SE TROUVANT A L'INTERIEUR DE L'APPAREIL

AVEC TENSION D'ALIMENTATION NOMINALE: FONCTIONNEMENT CONTINU

AVEC TENSION D'ALIMENTATION NOMINALE +10%: FONCTIONNEMENT 50MIN MAX.

RESPECTEZ ATTENTIVEMENT LES MISES EN GARDE SUIVANTES QUI SONT IMPRIMEES SUR LA PARTIE SUPERIEURE DE

L'APPAREIL :



ВНИМАНИЕ

ВНИМАТЕЛЬНО ПРОЧТИТЕ СЛЕДУЮЩИЕ ИНСТРУКЦИИ ПЕРЕД НАЧАЛОМ ЭКСПЛУАТАЦИИ ШРЕДЕРА:

- Проверьте, чтобы напряжение и частота Вашей электрической сети соответствовали значениям, указанным на наклейке на аппарате

ОТСОЕДИНЯЙТЕ ШНУР ПИТАНИЯ В СЛЕДУЮЩИХ СЛУЧАЯХ:

- ПЕРЕД ТЕМ КАК ОПУСТОШИТЬ КОРЗИНУ ДЛЯ ОТХОДОВ

- ПЕРЕД СНЯТИЕМ РЕЖУЩЕГО БЛОКА С КОРПУСА ШРЕДЕРА

- ПЕРЕД КАЖДОЙ ПЕРЕУСТАНОВКОЙ ИЛИ СЕРВИСНОЙ ОПЕРАЦИЕЙ

- ПЕРЕД РАЗБОРКОЙ ДЛЯ РЕМОНТА

НОМИНАЛЬНОЕ НАПРЯЖЕНИЕ: ПРОДОЛЖЕНИЕ ОПЕРАЦИЙ

НОМИНАЛЬНОЕ НАПРЯЖЕНИЕ +10%: МАКСИМАЛЬНО 50 МИН.

ОБРАТИТЕ ВНИМАНИЕ НА СЛЕДУЮЩИЕ ПРЕДУПРЕЖДАЮЩИЕ ЗНАКИ НА ВЕРХНЕЙ КРЫШКЕ УНИЧОЖИТЕЛЯ:



CONSULTARE IL MANUALE



ATTENZIONE!
PRECAUZIONI DI SICUREZZA



TENERE LONTANO
DALL'IMBOCCO CRAVATTE O ALTRI
PENDENTI



NON METTERE LE MANI NELL'IMBOCCO
DEL
GRUPPO DI TAGLIO



NON LASCIARE UTILIZZARE
L'APPARECCHIO
AI BAMBINI



TENERE LONTANO DALL'IMBOCCO
CAPELLI LUNGHI



NON USARE PRODOTTI O LUBRIFICANTI
AD AEROSOL



REFER TO THE OPERATING
INSTRUCTIONS



WARNING!
SAFETY PRECAUTIONS



KEEP NECK TIES SCARVES JEWELRY
AWAY FROM MOUTH



DO NOT INSERT HANDS INTO THE PAPER
ENTRY



DO NOT ALLOW CHILDREN TO OPERATE
THE DEVICE



KEEP LONG HAIR AWAY FROM THE
THROAT



DO NOT USE AEROSOL LUBRICANTS OR
PRODUCTS



DAS HANDBUCH KONSULTIEREN



ACHTUNG!
VORSICHTSMASSREGELN



KRAWATTEN ODER ANDERE ANHÄNGER
VON DER EINGABEOFFNUNG
FERNHALTEN



DIE HÄNDE NICHT IN DIE ÖFFNUNG DER
SCHNEIDVORRICHTUNG EINFÜHREN



DAS GERÄT NICHT VON KINDERN
BEDIENEN LASSEN



LANGE HAARE VON DER
EINGABEOFFNUNG FERNHALTEN



KEINE PRODUKTE ODER
SCHMIERMITTEL MIT AEROSOL
VERWENDEN



CONSULTAR EL MANUAL



¡ATENCIÓN!
PRECAUCIONES DE SEGURIDAD



MANTENER ALEJADOS
DE LA EMBOCADURA, CORBATAS U OTROS
COLGANTES



NO INTRODUCIR LAS MANOS POR LA
EMBOCADURA DEL
GRUPO DE CORTE



NO PERMITA QUE LOS NIÑOS
UTILICEN EL APARATO



MANTENER EL CABELLO LARGO ALEJADO
DE LA EMBOCADURA



NO UTILIZAR PRODUCTOS O LUBRICANTES
DE AEROSOL



SE REFERER AU MODE D'EMPLOI



ATTENTION!
MESURES DE SÉCURITÉ



TENIR ELOIGNES DE LA FENTE
D'INTRODUCTION LES CRAVATES OU
AUTRES OBJETS PENDANTS



NE PAS METTRE LES MAINS DANS LA FENTE
D'INTRODUCTION OU LE BLOC DE COUPE



NE PAS AUTORISER LES ENFANTS A SE
SERVIR DE L'APPAREIL



TENIR ELOIGNES DE LA FENTE
D'INTRODUCTION LES LONGS CHEVEUX



NE PAS UTILISER D'AEROSOLS



ВНИМАТЕЛЬНО ПРОЧИТАЙТЕ
ИНСТРУКЦИЮ ПО ЭКСПЛУАТАЦИИ



внимание!
меры предосторожности



избегайте попадания в приёмный
слот галстуков, ювелирных
украшений и тд.



избегайте попадания в приёмный
пальцев рук



запрещается использование
уничтожителя детьми



избегайте попадания в
приёмный слот длинных волос



не используйте аэрозольные смазки

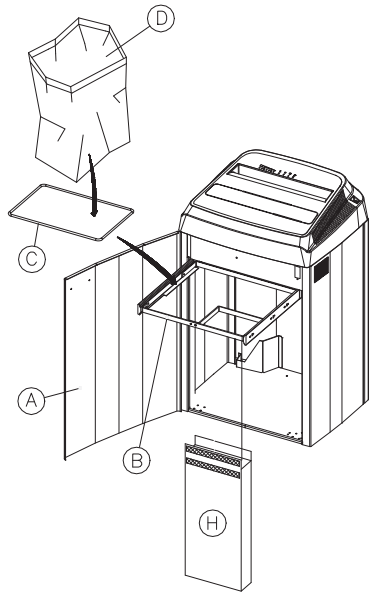

Fig. 1

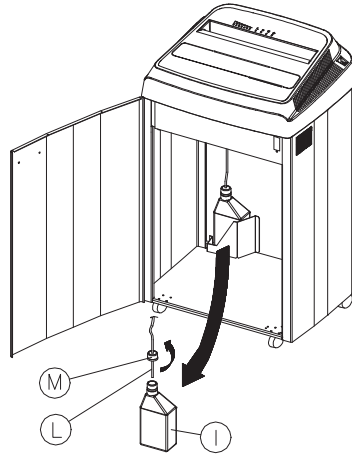

Fig. 2

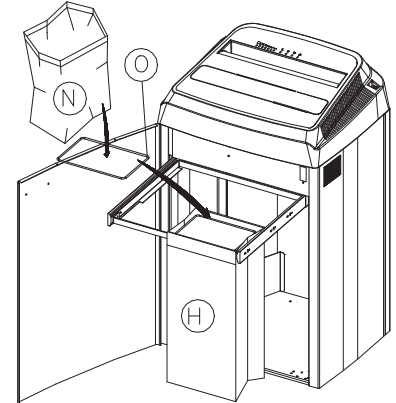
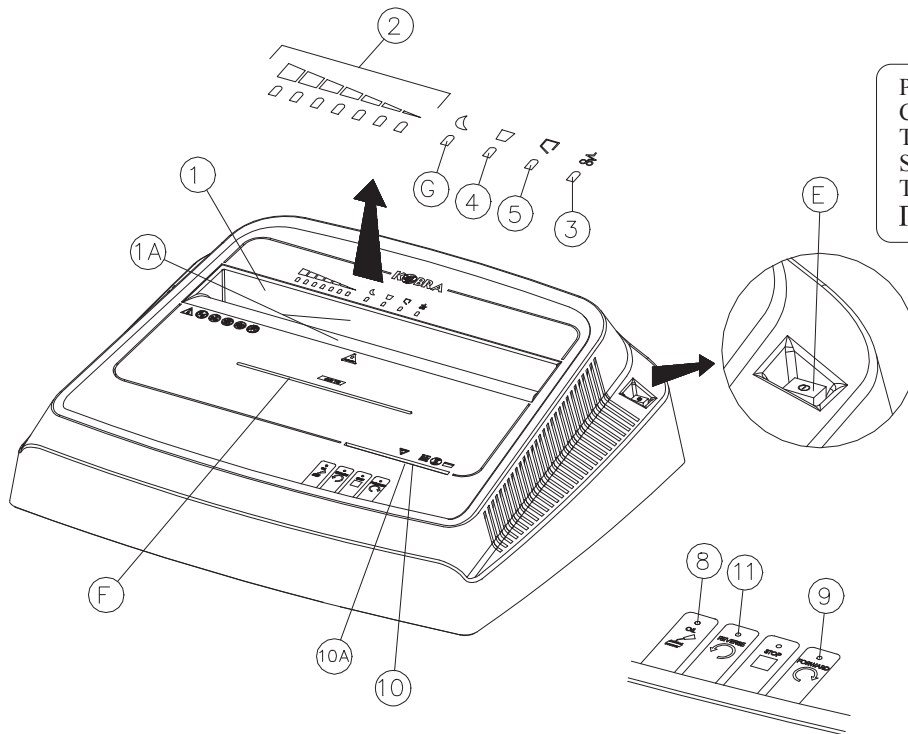

Fig. 3

Fig. 4



PANNELLO DI CONTROLLO
CONTROL PANEL
TABLEAU DE CONTROLE
SCHALTТАFEL
TABLET OD EM ANDO
Панель управления



CARATTERISTICHE

I modelli KOBRA 410TS, sono dei distruggidocumenti adatti alla distruzione di fogli singoli, tabulati di computer, CD-ROM, DVD, FLOPPY DISK e CARTE DI CREDITO.

Per le caratteristiche e capacità di taglio vedi tabella a pag.22

INSTALLAZIONE

Per apparecchi con presa scollegabile, utilizzare una presa facilmente accessibile e nelle vicinanze dell'apparecchio stesso. Dopo aver sballato la macchina dall'imballo, aprire la portina (A), estrarre il telaio (B) come indicato in figura 1, estrarre il quadro portasacco (C).

Ribordare il sacchetto in plastica (D) in dotazione, sul quadro portasacco (C) e riposizionarlo sul telaio (B).

Spingere il telaio (B) fino a fondo corsa e richiudere la portina (A). Gli apparecchi KOBRA 410TS vengono forniti con un sacchetto in tela (H) per la raccolta separata dei frammenti di CD/DVD/FLOPPY DISK e CARTE DI CREDITO.

PULSANTIERA con tecnologia TOUCH SCREEN.

- o I distruggi documenti KOBRA 410TS, sono dotati di pulsantiera con tecnologia TOUCH SCREEN. Le funzioni della macchina vengono attivate con il solo sfioramento del relativo comando sul pannello di controllo.

-FORWARD: Sfiando il tasto FORWARD l'apparecchio esegue la marcia avanti del gruppo di taglio, lasciando il dito su tasto FORWARD per circa 7 secondi la macchina esegue un ciclo di distruzione di circa 30 secondi permettendo la distruzione di materiale trasparente che non potrebbe attivare la macchina tramite le fotocellule.

-STOP: Sfiando il tasto STOP l'apparecchio si arresta immediatamente.

-REVERSE: Sfiando il tasto REVERSE l'apparecchio esegue una retromarcia dei gruppi di taglio.

-OIL : Segnala la mancanza di olio

DISTRUZIONE DI FOGLI SINGOLI Fig.4

Inserendo i fogli nell'imbocco carta (1) si accende la barra led luminosa (F) (se spento) e la macchina avvia automaticamente la distruzione, mediante due fotocellule (1A) poste all'interno dell'imbocco stesso, che leggono il passaggio dei fogli e che arrestano automaticamente il gruppo di taglio a distruzione ultimata, dopo qualche secondo.

La macchina è dotata di un segnalatore di carico (2) (LOAD METER), che consente di tenere costantemente sotto controllo la capacità distruttiva del Vostro apparecchio.

Inserendo i fogli da distruggere nell'imbocco carta (1) si illuminano i led (2).

La sequenza di accensione dei led (2) è in funzione alla quantità di carta inserita nell'imbocco.

Per una costante ed efficiente distruzione si consiglia di mantenere il segnalatore di carico (2) con i soli primi 4 led blu accesi.

Se la quantità di carta aumenta, di conseguenza si illumineranno i restanti led; prima i gialli e poi successivamente il led rosso.

In caso in cui venga inserita una quantità di carta superiore alla capacità distruttiva del modello, la macchina stessa si blocca e si illumina il led (3) di intasamento.

La macchina esegue quindi una retromarcia automatica per qualche secondo per liberare il gruppo di taglio dopo di che si arresta.

Togliere la carta in eccesso dall'imbocco (1) per liberare le fotocellule, successivamente inserire una quantità minore di fogli nell'imbocco stesso e automaticamente la macchina riparte per il ciclo di distruzione.

Si consiglia di limitare i bloccaggi dovuti a introduzione eccessiva di carta e di far funzionare l'apparecchio al di sotto della massima capacità distruttiva onde preservare la durata degli organi meccanici e la vita della macchina stessa.

USO DELL'APPARECCHIO Fig.4

Dopo aver collegato l'apparecchio alla rete elettrica, premere l'interruttore ON/OFF (E), la barra led (F) sul pannello di comando si illumina e la macchina è pronta per il funzionamento.

Successivamente se l'apparecchio non viene utilizzato per 8 secondi la barra led (F) si spegne ponendo la macchina in stand-by a consumo zero illuminando il led di ENERGY SMART (G).

Inserendo il materiale da distruggere la macchina si riattiva automaticamente. Nel caso la macchina non venga utilizzata per quattro ore, la macchina si scollega automaticamente dalla rete elettrica spegnendo il led ENERGY SMART (G).

Per riaccendere la macchina premere l'interruttore ON/OFF (E).



SISTEMA DI OLIAITORE AUTOMATICO "AUTOMATIC OILER"

I distruggidocumenti KOBRA 410TS sono dotati di uno speciale sistema automatico di lubrificazione dei coltelli di taglio

INSTALLAZIONE fig.1,2,3

Dopo aver sballato la macchina dall'imballo, aprire la portina . Svitare il tappo sigillo dal contenitore olio (I) ed eliminarlo, inserirvi al suo interno il tubetto olio (L) e serrare a fondo il tappo (M) come indicato in figura 2.

Estrarre il telaio (B) come indicato in figura 1, prendere il sacchetto in plastica (N) fig.3 in dotazione ribordarlo sul quadro portasacco (o) e posizionarlo all'interno del sacchetto in tela (H) come indicato in figura 3.

FUNZIONAMENTO:

Dopo aver collegato l'apparecchio alla rete elettrica, premere l'interruttore ON/OFF (E) fig.4, la barra led (F) fig.4 si illumina e la macchina è pronta per il funzionamento.

Durante i primi minuti di funzionamento, il led luminoso (8) fig.4 potrebbe lampeggiare, in quanto il tubetto di mandata olio non è ancora completamente pieno. Per accelerarne il riempimento e spegnere il led OIL (8) far funzionare l'apparecchio a vuoto $\frac{3}{4}$ minuti tenendo premuto il tasto FORWARD (9) fig.4.

Ora il vostro distruggi documenti è pronto e con il gruppo di taglio oliato.

La mancanza di olio nel contenitore viene segnalata dal led OIL (8) fig.4 lampeggiante.

SOSTITUZIONE CONTENITORE OLIO fig.2

Aprire la porta.

Estrarre il contenitore olio (I) vuoto dalla sua sede, svitare il tappo (M) in testa al contenitore e sfilare il tubetto (L). Munirsi di un nuovo contenitore olio, svitare il tappo sigillo ed eliminarlo, inserirvi al suo interno il tubetto olio (L) e serrare a fondo il tappo (M).

Riposizionare il nuovo contenitore olio (I) nella sua sede e richiudere la porta.

Ora il Vostro distruggi documenti è nuovamente pronto e con gruppo di taglio lubrificato.

ATTENZIONE !!! il led luminoso (8) fig.4 potrebbe, durante i primi minuti di funzionamento, dopo la sostituzione contenitore olio (I) continuare a lampeggiare, in quanto il tubetto di mandata olio non è ancora completamente pieno. Per accelerarne il riempimento far funzionare a vuoto per almeno $\frac{3}{4}$ minuti consecutivi il distruggi documenti, oppure tenere premuto il tasto FORWARD (9).



Pericolo di incendio

NON usare mai olio sintetico, prodotti a base di benzine o lubrificanti ad aerosol di nessun tipo all'interno dell'apparecchio o nelle sue vicinanze.

ACCESSORI

DISTRUZIONE DI CD-ROM/DVD/FLOPPY DISK/CARTE DI CREDITO

Inserendo i supporti ottici nell'imbocco (10) si accende la barra led luminosa (F) e la macchina avvia automaticamente la distruzione mediante due fotocellule (10A) poste all'interno dell'imbocco stesso, che leggono il passaggio del materiale da distruggere e che arrestano automaticamente il gruppo di taglio a distruzione ultimata, dopo qualche secondo.

La macchina è dotata di un contenitore specifico (H); fig.1, per il materiale distrutto, che raccolgono i frammenti di CD/DVD/FLOPPY DISK/CARTE DI CREDITO separandoli per facilitare lo smaltimento differenziato dei materiali.

FUNZIONI AUTOMATICHE

I modelli KOBRA 410TS, sono dotati delle seguenti funzioni automatiche:

- FOTOCELLULE (1A) o (10A) per l'avviamento automatico dell'apparecchio con il solo inserimento dei fogli o supporti ottici nell'imbocco (1) o (10) della macchina.
- STOP AUTOMATICO in caso di sacco pieno o porta aperta segnalato da led luminoso (4) o (5) acceso sul pannello di controllo.
- SALVAMOTORE che interrompe il funzionamento della macchina in caso di surriscaldamenti. (in caso di intervento del salvamotore, lasciare riposare la macchina per almeno 10/15 minuti, dopo di che l'apparecchio riprenderà a funzionare automaticamente).
- RITORNO AUTOMATICO antiintasamento che in caso di inserimento accidentale di una quantità superiore di carta rispetto alla capacità massima del modello, interrompe la corrente al motore elettrico e successivamente esegue per qualche secondo la retromarcia, per liberare i rulli di taglio.
- SISTEMA ENERGY SMART **dopo 8 secondi** di non utilizzo dall'ultima distruzione, la macchina si pone automaticamente in STAND-BY a consumo zero segnalato dal led luminoso (G) sul pannello di controllo. **Dopo quattro ore** di non utilizzo l'apparecchio si scollega automaticamente dalla rete elettrica.

CURA E MANUTENZIONE

I distruggi documenti KOBRA 410TS non hanno bisogno di manutenzione particolare.

Comunque è buona norma controllare periodicamente la quantità di olio presente nel contenitore (I) fig.2. La mancanza di olio nel contenitore è segnalato dal led luminoso (8) fig.4.

Se vuoto, sostituirlo con uno pieno di olio per garantire efficienza e durata nel tempo del gruppo di taglio.



SHRED GUARD

I distruggi documenti KOBRA 410TS ad alta sicurezza "HS", possono essere equipaggiati a richiesta con il sistema "SHRED GUARD"(METAL DETECTION SYSTEM)

Questo sistema rileva la presenza di corpi metallici di dimensioni tali da danneggiare i coltelli di taglio, introdotti accidentalmente nell'imbocco carta (1) dei distruggi documenti e ferma immediatamente la macchina prima che raggiungano i coltelli di taglio, aumentando la durata dei coltelli di taglio.

INSTALLAZIONE

Il sistema SHRED GUARD non richiede alcuna installazione particolare essendo già predisposto in fabbrica all'interno della apparecchiatura.

FUNZIONAMENTO fig.4;

Dopo aver collegato l'apparecchio alla rete elettrica premere l'interruttore ON/OFF (E), la barra led (F) inizierà a lampeggiare per circa 30 secondi permettendo al sistema "METAL DETECTION SYSTEM" di attivarsi.

Dopo che la barra led (F) si spegne il Vostro distruggi documenti è pronto per l'utilizzo.

Inserendo i fogli nell'imbocco carta (1) si accende la barra led (F) e la macchina avvia automaticamente la distruzione.

Se accidentalmente nel materiale da distruggere nell'imbocco carta (1) ci sono punti metallici, graffette o oggetti metallici di qualsiasi dimensione, la macchina automaticamente si blocca prima che gli oggetti metallici raggiungano i coltelli di taglio. La presenza di corpi metallici viene segnalata dalla barra led (F) lampeggiante.

Premendo il tasto REVERSE (11) la macchina esegue una retromarcia permettendo all'operatore di togliere manualmente i corpi metallici presenti sui fogli di carta.

Successivamente la macchina è pronta per la distruzione.

ATTENZIONE!!! All'accensione il sistema SHRED GUARD necessita di circa 30 secondi per attivarsi.

Durante questo tempo la barra led (F) lampeggia e ogni funzione di distruzione è preclusa.

ANOMALIE



Se avete problemi col vostro distruggi documenti, controllate i sintomi ed i rimedi qui di seguito descritti.

Se non riuscite a risolvere il problema in questo modo, contattare il rivenditore Kobra a Voi più vicino.

Non aprite la testata dei distruggi documenti per tentare di ripararlo. Potreste esporvi a gravi scariche elettriche e invalidare la vostra garanzia

PROBLEMA	COME SI MANIFESTA	CAUSA	AZIONE
Il distruggi documenti non si avvia.	<ul style="list-style-type: none"> ○ Non si accende la barra led (F) e non si accende il led di ENERGY SMART (G). ○ Si accende il led (5). ○ Si accende il led (4). ○ Si accende la barra led luminosa (F). 	<ul style="list-style-type: none"> ○ Interruttore (E) posizione OFF ○ Cavo di alimentazione non correttamente collegato. ○ Assenza tensione di alimentazione. ○ Portina (A) non correttamente chiusa ○ Sacco pieno (D). ○ Motore in protezione termica. 	<ul style="list-style-type: none"> ○ Premere l'interruttore (E) ○ Verificare se l'inserimento della spina sulla presa di alimentazione è corretta. ○ Verificare se presente la tensione sulla presa. ○ Chiudere correttamente la portina ○ Vuotare il sacco ○ Attendere 15 minuti per il raffreddamento del motore.
Il distruggi documenti non si ferma mai.	<ul style="list-style-type: none"> ○ Indicatore barra led luminosa (F) accesa, gruppo in funzione 	<ul style="list-style-type: none"> ○ Materiale e/o sporco depositato su fotocellule o tra le fotocellule (1A) e (10A). 	<ul style="list-style-type: none"> ○ Rimuovere il deposito dalle fotocellule o liberare le fotocellule.
Riduzione sensibile della capacità di taglio.	<ul style="list-style-type: none"> ○ Capacità ridotta rispetto alla capacità rilevata con gruppo oliato. 	<ul style="list-style-type: none"> ○ Mancanza di lubrificazione su gruppi di taglio 	<ul style="list-style-type: none"> ○ Sostituire il contenitore olio vuoto con uno pieno.



FEATURES

The KOBRA 410TS models are shredders suitable for single computer printouts, CD-ROMS, DVDS, FLOPPY DISKS and CREDIT CARDS.

For technical specifications and shredding capacity see table on page.22

INSTALLATION

For machines with a detachable power plug, use an easily accessible socket in the vicinity of the machine.

Once the machine has been unpackaged, open the door (A), take out the stand (B) as indicated in figure 1, and take out the bag holder (C).

Fit the plastic bag (D) which comes with the machine, to the bag holder (C) and reposition it on frame (B).

Press the frame (B) fully into place and close the door (A).

The KOBRA 410TS shredders come with a canvas bag (H) for separate collection of CDs/DVDs/FLOPPY DISKS and CREDIT CARDS.

TOUCH SCREEN technology.

- KOBRA 410TS shredders come with TOUCH SCREEN technology. Shredder functions are activated by simply brushing the desired function on the control panel.

-FORWARD: brush the FORWARD button and the shredder puts the cutting blades into forward gear and carries out a shredding cycle which lasts about 7 seconds making it possible to shred transparent material which might not activate the electronic eyes /photo cells.

-STOP: Brush the STOP button and the machine stops instantly.

-REVERSE: Brush the REVERSE button and the shredder puts the cutting blades into reverse.

-OIL : Signals that the shredder is out of oil.

USING THE SHREDDER Fig.4

Once the shredder has been plugged in, press the ON/OFF (E), the led (F) on the control panel lights up and the machine is ready for operation.

If the shredder is then not used for 8 seconds the led bar (F) switches off and the machine goes on stand-by and zero consumption and the ENERGY SMART (G) led comes on.

When material to be shredded is inserted the machine switches on again automatically. If the shredder is not used for four hours, the machine automatically cuts off the power supply and switches off the ENERGY SMART led (G).

To switch the shredder back on, press the ON/OFF switch (E).

SHREDDING SINGLE SHEETS Fig.4

When sheets are inserted into the paper throat (1) the led light bar (F) comes on (if off) and the machine automatically starts shredding as two electronic eyes (1A) located inside the throat detect the movement of the sheets of paper. Then, once the sheets have been shredded, the cutting blades stop automatically after a few seconds.

The shredder is fitted with a LOAD METER (2), which allows for constant monitoring of the shredding capacity of your machine. Insert the sheets to be shredded in the paper throat (1) and the led (2) comes on.

The lighting sequence of the led (2) depends on the quantity of paper inserted into the shredder.

For continuous and efficient shredding, try to ensure that only the first four blue leds on the load meter (2) are on.

If the quantity of paper increases, the rest of the leds light up; first the yellow, and then the red lights.

If the quantity of paper inserted exceeds the shredding capacity of the machine, the shredder cuts out and the paper jam light (3) comes on.

The shredder then goes into automatic reverse for a few seconds to free the cutting blades and then stops.

Remove the excess paper from the throat (1) to free the electronic eyes, then insert a smaller quantity of paper into the throat and the machine will automatically begin a new shredding cycle.

It is recommended that paper jams caused by inserting excessive quantities of paper be kept to a minimum and the machine be operated at less than maximum capacity in order to prolong the life of the mechanical parts and the shredder.



AUTOMATIC OILER SYSTEM

KOBRA 410TS shredders feature a special automatic system for lubricating the cutting knives.

INSTALLATION fig.1,2,3

After unpacking the shredder, open the door.

Unscrew the sealed cap on the oil container (I) and discard, insert the oil tube (L) and tighten the lid (M) as shown in figure 2. Pull out the holder (B) as shown in figure 1, take the plastic bag (N) fig.3 which comes with the shredder and fit it to the bag holder (o) and put it inside the canvas bag (H) as shown in figure 3.

OPERATION;

Plug in the shredder to the power supply and press the ON/OFF (E) switch fig.4, and the led bar (F) fig.4 comes on and the shredder is ready to go.

During the first few minutes of operation, the led (8) fig.4 may flash since the oil tube is not yet completely full. In order to speed it up and turn off the OIL led (8), operate the shredder on empty for ¼ minutes by pressing the FORWARD button (9) fig.4.

Now your shredder is ready and the cutting blades are oiled.. Lack of oil in the container is signalled by the OIL led (8) fig.4 flashing.

REPLACING THE OIL CONTAINER fig.2

Open the door.

Take the empty oil container (I) out of its housing, unscrew the cap (M) on top of the container and pull out the tube (L).

Take a new oil container, unscrew the sealed cap and discard, insert the oil tub and fully tighten the lid (M).

Put the new oil container (I) into its slot and close the door.

Now your shredder is ready to go again and the cutting blades are lubricated.

WARNING!!! The led (8) fig.4 could continue flashing for a few minutes after the oil container (I) has been replaced because the oil feeder tube is not yet completely full. To speed it up, run the shredder on empty for at least ¼ minutes or press the FORWARD button (9).



Fire
Hazard

NEVER use synthetic oil, benzene based products or aerosol lubricants of any kind inside the shredder or in its vicinity

ACCESSORIES

SHREDDING CD-ROMS/DVDS/FLOPPY DISKS/CREDIT CARDS

When optical media is inserted into the throat (10) the led bar (F) comes on and the machine automatically starts shredding thanks to two electronic eyes (10A) located inside the throat which detect the movement of the material to be shredded and then automatically stop the cutting blades after a few seconds when shredding is completed.

The machine is fitted with a specific container (H); fig.1, for collection of shredded material to hold shredded fragments of CD/DVD/FLOPPY DISK/CREDIT CARD and for keeping them separate in order to facilitate recycling.

AUTOMATIC FUNCTIONS

KOBRA 410TS models feature the following automatic functions:

- ELECTRONIC EYES (1A) or (10A) activate the shredder as soon as sheets of paper or optical media are inserted into the shredder throats (1) or (10).
- AUTOMATIC STOP if the bag is full or the door is open signalled by a light (4) or (5) on the control panel coming on.
- MOTOR SAVER which interrupts the shredder if it overheats (if the motor saver comes on, let the shredder cool down for 10/15 minutes, after which it will turn itself on again automatically).
- AUTOMATIC RETURN prevents jamming when an excessive quantity of paper for the maximum load is inserted by accident, cutting off the power and going into reverse for a few seconds in order to free up the cutting blades.
- ENERGY SMART SYSTEM **8 seconds after** the last shred cycle, the machine automatically goes on STAND-BY with zero energy consumption and the led (G) on the control panel comes on. **After four hours** of inactivity the shredder automatically cuts itself off from the power supply.

CARE AND MAINTENANCE

KOBRA 410TS shredder have no need for any particular maintenance.

However it is recommended to periodically check the quantity of oil in the container (I) fig.2. Lack of oil in the container is signalled by the led (8) fig.4.

If empty, replace it will a full oil container to ensure efficient operation and prolong the life of the cutting blades.



SHRED GUARD

KOBRA 410TS HS high security shredders can be fitted on request with the SHRED GUARD (METAL DETECTION SYSTEM).

This systems detects the presence of metal bodies of any dimensions accidentally inserted into the paper throat (1) of the shredder and immediately stops the machine before they reach the cutting blades, thus prolonging the life of the cutting blades.

INSTALLATION

The SHRED GUARD system requires no special installation since it is already fitted to the shredder in the factory.

OPERATION fig.4;

When the shredder is plugged in to the mains power supply, press the ON/OFF (E) button, the led bar (F) will start to flash for about 30 seconds while the METAL DETECTION SYSTEM comes on.

After the led bar (F) has gone off your shredder is ready for use. Insert the sheets in the paper throat (1) and the led bar (F) comes on and shredding starts automatically.

If by accident, the material inserted into the paper throat (1) contains any metal clips, staples or metal objects of any dimensions, the machine stops automatically before the metal objects reach the cutting blades. The presence of metal bodies is signalled by the led bar (F) flashing.

Press the REVERSE button (11) and the shredder goes into reverse to allow the operator to manually remove the metal bodies present on the sheets of paper.

The machine is then ready for shredding.

WARNING!!! When the shredder is switched on the SHRED GUARD system takes about 30 seconds to come on.

The led bar (F) flashes and no shredding can be done until the system has warmed up

TROUBLESHOOTING



If you have any problems with your shredder, check the symptoms and solutions below. If you are still unable to fix the problem contact your nearest Kobra dealer.

Do not open the shredder head to try to repair it. You could risk serious electrical shock and invalidate your guarantee

PROBLEM	WHAT YOU SEE	CAUSE	ACTION
The shredder does not come on.	<ul style="list-style-type: none"> ○ The led (F) does not come on and the ENERGY SMART led (G) does not come on. ○ The led (5) comes on. ○ Led (4) comes on. ○ Led bar (F) comes on. 	<ul style="list-style-type: none"> ○ Switch(E) in the OFF position ○ Power cable not connected properly. ○ There is no electrical power. ○ Door (A) not closed properly ○ Bag full (D). ○ Motor in heat protection mode. 	<ul style="list-style-type: none"> ○ Press switch (E) ○ Check that the power cable is plugged in properly. ○ Check the power is switched on at the plug socket. ○ Close the door properly ○ Empty the bag ○ Wait 15 minutes for the motor to cool down.
The shredder never stops.	<ul style="list-style-type: none"> ○ Led bar (F) on, cutting blades operating 	<ul style="list-style-type: none"> ○ Material and/or dirt deposited on electronic eyes or between the electronic eyes (1A) and (10A). 	<ul style="list-style-type: none"> ○ Remove any deposit from the electronic eyes and free them.
Significant reduction in cutting capacity.	<ul style="list-style-type: none"> ○ Capacity reduced compared with capacity seen with cutting blades oiled. 	<ul style="list-style-type: none"> ○ Lubrication required for cutting blades 	<ul style="list-style-type: none"> ○ Replace empty oil container with a full one.



EIGENSCHAFTEN

Die Modelle KOBRA 410TS sind Aktenvernichter, die zur Zerkleinerung von einzelnen Blättern, Endlosformularen, CD-ROMs, DVDs, FLOPPY DISKS und KREDITKARTEN geeignet sind.

Technische Eigenschaften und Schnittleistung siehe Tabelle auf Seite.22

INSTALLATION

Für Geräte mit abnehmbarem Netzkabel eine leicht zu erreichende, in der Nähe des Gerätes befindliche Steckdose verwenden.

Nachdem die Maschine aus der Verpackung genommen wurde, die Tür (A) öffnen und den Rahmen (B) wie in Abbildung 1 gezeigt herausziehen, dann die Beutelhalterung (C) ausziehen. Den mitgelieferten Plastikbeutel (D) auf die Beutelhalterung (C) überstülpen und diese wieder auf dem Rahmen (B) positionieren.

Den Rahmen (B) bis zum Anschlag einschieben und die Tür (A) wieder schließen.

Die KOBRA 410TS Geräte werden mit einem Gewebebeutel (H) zum separaten Sammeln der Fragmente von CDs / DVDs / FLOPPY DISKS und KREDITKARTEN geliefert

BEDIENFELD mit TOUCH-Technologie.

- Die Aktenvernichter KOBRA 410TS verfügen über ein Bedienfeld mit Touch-Technologie. Die Funktionen der Maschine werden durch einfache Berührung der jeweiligen Steuerung auf dem Bedienfeld eingeschaltet.
 - FORWARD: Wird die Taste FORWARD berührt, dann führt das Gerät den Vorwärtslauf der Schneidvorrichtung aus, wird dagegen der Finger für etwa 7 Sekunden lang auf der FORWARD-Taste gelassen, dann führt die Maschine einen Zerkleinerungszyklus von etwa 30 Sekunden aus, durch den auch die Zerkleinerung von durchsichtigem Material möglich wird, das sonst den Start der Maschine über die optischen Sensoren nicht auslösen würde.
 - STOP: Bei Berühren der STOP-Taste hält das Gerät sofort an.
 - REVERSE: Wird die REVERSE-Taste berührt, dann führt das Gerät den Rücklauf der Schneidvorrichtung aus.
 - OIL : Meldet das Fehlen von Öl.

EINSATZ DES GERÄTES Abb. 4

Nach Anschluss des Gerätes an das elektrische Versorgungsnetz, den Schalter ON/OFF (E) drücken, die LED-Leuchte (F) auf dem Bedienfeld leuchtet auf und die Maschine ist betriebsbereit.

Wird das Gerät dann innerhalb von 8 Sekunden nicht benutzt, so erlischt die LED-Leuchte (F), die Maschine wird in Bereitschaft mit Nullverbrauch versetzt und die LED ENERGY SMART (G) leuchtet auf.

Bei Einführen von zu zerkleinerndem Material schaltet sich die Maschine automatisch wieder ein. Sollte die Maschine mehr als vier Stunden nicht benutzt werden, dann wird die elektrische Versorgung zur Maschine automatisch unterbrochen und die LED ENERGY SMART (G) erlischt.

Zum erneuten Einschalten der Maschine den ON/OFF-Schalter (E) drücken.

ZERKLEINERUNG EINZELNER BLÄTTER Abb. 4

Werden Blätter in die Papieröffnung (1) eingeführt, dann leuchtet die LED-Leuchte (F) auf (wenn sie erloschen ist) und die Maschine beginnt automatisch die Zerkleinerung mit Hilfe der beiden optischen Sensoren (1A), die zum Lesen des Durchlaufs der Blätter an der Innenseite der Eingabeöffnung angeordnet sind und die Schneidvorrichtung automatisch einige Sekunden nach erfolgter Zerkleinerung wieder anhalten. Die Maschine verfügt über eine Lastanzeige (2) (LOAD METER), welche die Zerkleinerungsleistung Ihres Gerätes ständig überwacht.

Werden zu zerkleinernde Blätter in die Papieröffnung (1) eingegeben, dann leuchten die LEDs (2) auf.

Die Abfolge beim Aufleuchten der LEDs (2) erfolgt in Funktion der in die Eingabeöffnung eingeführten Papiermenge. Zur konstanten und wirksamen Zerkleinerung empfiehlt es sich, so zu arbeiten, dass nur die ersten 4 blauen LEDs der Lastanzeige (2) aufleuchten.

Eine Erhöhung der Papiermenge führt entsprechend zum Aufleuchten der restlichen LEDs, zunächst der gelben und dann der roten bei Papierstau.

Übersteigt die eingegebene Papiermenge die Zerkleinerungsleistung des Modells, dann blockiert die Maschine und die LED des Papierstaus (3) leuchtet auf.

Die Maschine führt dann einige Sekunden lang einen automatischen Rücklauf aus, um die Schneidvorrichtung zu befreien, danach hält sie an.

Die überschüssige Papiermenge aus der Papieröffnung (1) entfernen, um die optischen Sensoren frei zu machen, danach eine geringere Blattanzahl in die gleiche Eingabeöffnung einführen, so kann die Maschine einen neuen Zerkleinerungszyklus starten.

Blockierungen aufgrund der Eingabe zu großer Papiermengen sollten so selten wie möglich auftreten und das Gerät mit einer Papiermenge benutzt werden, die unter der maximal zulässigen Zerkleinerungsmenge liegt, um die Lebensdauer der mechanischen Teile und der Maschine zu erhalten.



SYSTEM MIT AUTOMATISCHEM ÖLER „AUTOMATIC OILER“

Die Aktenvernichter KOBRA 410TS sind mit einem speziellen, automatischen Schmiersystem für die Schneidmesser ausgestattet.

INSTALLATION Abb. 1, 2, 3

Nach dem Auspacken der Maschine die Tür öffnen. Den Versiegelungsstopfen vom Ölbehälter (I) abschrauben und wegwerfen, in den Behälter das Ölröhrchen (L) einsetzen und den Verschlussstopfen (M) bis zum Anschlag festschrauben, wie in Abb. 2 gezeigt.

Den Rahmen (B) wie in Abb. 1 gezeigt ausziehen, den mitgelieferten Plastikbeutel (N) Abb. 3 nehmen, ihn auf die Beutelhalterung (o) überstülpen und im Gewebebeutel (H) positionieren, wie in Abb. 3 dargestellt.

BETRIEB

Nach Anschluss des Gerätes an das Stromnetz, den ON/OFF-Schalter (E) Abb. 4 drücken, die LED-Leuchtleiste (F) Abb. 4 leuchtet auf und die Maschine ist betriebsbereit.

In den ersten Minuten der Betriebszeit könnte die LED (8) Abb. 4 blinkend aufleuchten, da das Öl-Vorlaufrohrchen noch nicht vollständig gefüllt ist. Um die Befüllung zu beschleunigen und damit die OIL-LED (8) erlischt, das Gerät im Leerlauf 3-4 Minuten lang arbeiten lassen, indem die FORWARD-Taste (9) Abb. 4 gedrückt gehalten wird.

Nun ist Ihr Aktenvernichter wieder betriebsbereit und die Schneidvorrichtung geölt.

Ein Ölmangel im Ölbehälter wird durch Blinken der OIL-LEDs (8) Abb. 4 angezeigt.

AUSTAUSCH DES ÖLBEHÄLTERS Abb. 2

Die Tür öffnen.

Den leeren Ölbehälter (I) aus seinem Sitz nehmen, den Verschlussstopfen (M) am oberen Teil des Behälters entfernen und das Röhrchen (L) ausziehen.

Einen neuen Ölbehälter nehmen, den Versiegelungsstopfen abschrauben und wegwerfen, ein neues Ölröhrchen (L) einsetzen und den Verschlussstopfen (M) bis zum Anschlag festschrauben.

Den neuen Ölbehälter (I) wieder in seinem Sitz positionieren und die Tür wieder schließen.

Nun ist Ihr Aktenvernichter wieder betriebsbereit und die Schneidvorrichtung geölt.

ACHTUNG !!! die LED (8) Abb. 4 könnte in den ersten Minuten des Betriebs nach dem Austausch des Ölbehälters (I) weiter blinken, da das Öl-Vorlaufrohrchen noch nicht vollständig gefüllt ist. Um die Befüllung zu beschleunigen und damit die OIL-LED (8) erlischt, das Gerät im Leerlauf wenigstens 3-4 Minuten lang arbeiten lassen oder die FORWARD-Taste (9) Abb. 4 gedrückt halten.



Brandgefahr

NIEMALS synthetisches Öl, Produkte auf Benzinbasis oder Aerosol-Schmiermittel irgendeiner Art in dem Gerät oder in dessen Nähe verwenden

ZUBEHÖR

ZERKLEINERUNG VON CD-ROMs / DVDs / FLOPPY DISKs / KREDITKARTEN

Werden optische Träger in die Eingabeöffnung (10) gegeben, dann leuchtet die LED-Leuchtleiste (F) auf und die Maschine startet automatisch die Zerkleinerung mit Hilfe der beiden optischen Sensoren (10A), die sich an der Innenseite der Eingabeöffnung befinden, den Durchlauf des zu zerkleinernden Materials lesen und die Schneidvorrichtung automatisch einige Sekunden nach erfolgter Zerkleinerung wieder anhalten.

Die Maschine verfügt über einen besonderen Behälter (H) Abb. 1 für das zerkleinerte Material, der die Fragmente der CDs / DVDs / FLOPPY DISKs und KREDITKARTEN sammelt und trennt, um die differenzierte Schnitgutentsorgung des Materials zu erleichtern.

AUTOMATIKFUNKTIONEN

Die Modelle KOBRA 410TS verfügen über folgende Automatikfunktionen:

- OPTISCHE SENSOREN (1A) oder (10A) zum automatischen Start des Gerätes, durch einfaches Einführen der Blätter oder optischen Träger in die Eingabeöffnung (1) oder (10) der Maschine.
- AUTOMATISCHER STOP, wenn der Beutel voll ist oder die Tür geöffnet ist, was durch das Aufleuchten der LEDs (4) oder (5) auf dem Bedienfeld angezeigt wird.
- MOTORSCHUTZSCHALTER, der den Betrieb der Maschine bei Überhitzung unterbricht (sollte der Motorschutzschalter in Kraft treten, dann ist die Maschine wenigstens 10-15 Minuten lang ausgeschaltet zu lassen, danach schaltet sich das Gerät automatisch wieder ein).
- AUTOMATISCHER RÜCKLAUF bei Papierstau, der bei unbeabsichtigter Eingabe einer größeren Papiermenge, welche die für dieses Modell vorgesehene maximale Leistung übersteigt, die Stromzufuhr zum Elektromotor unterbricht, einige Sekunden lang einen Rücklauf zur Befreiung der Schneidrollen ausführt und dann stoppt.
- ENERGY SMART SYSTEM **8 Sekunden nach** dem letzten Zerkleinerungszyklus schaltet sich die Maschine automatisch in den STAND-BY mit Nullverbrauch, was durch die LED (G) auf dem Bedienfeld angezeigt wird. **Nach vier Stunden** der Nichtnutzung wird die elektrische Versorgung des Gerätes automatisch unterbrochen.

PFLEGE UND WARTUNG

Die KOBRA 410TS Aktenvernichter erfordern keine besondere Wartung.

Dennoch empfiehlt es sich, periodisch die im Behälter (I) Abb. 2 befindliche Ölmenge zu kontrollieren. Der Ölmangel im Behälter wird durch die LED (8) Abb. 4 angezeigt.

Wenn dieser leer ist, dann mit Öl auffüllen, um die Leistungsfähigkeit und die Dauerhaftigkeit der Schneidvorrichtung zu gewährleisten



FUNKTION Abb. 4

SHRED GUARD

Die Aktenvernichter KOBRA 410TS mit hoher Sicherheit "HS" können auf Anfrage mit dem "SHRED GUARD"-System (METAL DETECTION SYSTEM) ausgerüstet werden. Dieses System erkennt Metallkörper jeder Art und Abmessung, die unbeabsichtigt in die Papieröffnung (1) der Aktenvernichter eingegeben werden, und blockiert sofort die Maschine, bevor sie die Schneidmesser erreichen, was die Lebensdauer derselben erhöht.

INSTALLATION

Für das SHRED GUARD System ist keine besondere Installation erforderlich, da das Gerätinnere bereits im Werk entsprechend dafür ausgelegt wird.

Nach Anschluss des Gerätes an das elektrische Versorgungsnetz, den Schalter ON/OFF (E) drücken, die LED-Leuchtleiste (F) beginnt etwa 30 Sekunden lang zu blinken, um das „METAL DETECTION SYSTEM“ zu aktivieren. Wenn die LED-Leuchtleiste (F) erlischt, ist Ihr Aktenvernichter einsatzbereit. Werden nun Blätter in die Papieröffnung (1) eingegeben, dann leuchtet die LED-Leuchtleiste (F) auf und die Maschine startet automatisch mit der Zerkleinerung. Befinden sich beim Durchlauf der Papieröffnung (1) in dem zu zerkleinernden Material versehentlich Heftklammern, Büroklammern oder andere Gegenstände aus Metall jeder Art und Abmessung, dann blockiert die Maschine automatisch, bevor die Gegenstände zu den Schneidmessern gelangen können. Das Vorhandensein von Metallkörpern wird durch eine blinkende LED-Leuchtleiste (F) angezeigt. Durch Drücken der Taste REVERSE (11) führt die Maschine einen Rücklauf aus, dadurch hat der Benutzer die Möglichkeit, die unter den Papierblättern befindlichen Metallkörper manuell zu entfernen. Danach ist die Maschine für die Zerkleinerung bereit. **ACHTUNG!!!** Nach Einschalten braucht das SHRED GUARD System etwa 30 Sekunden um betriebsbereit zu sein. Während dieser Zeit blinkt die LED-Leuchtleiste (F) und jede Zerkleinerungsfunktion ist unterbunden.

FUNKTIONSTÖRUNGEN



Wenn an Ihrem Aktenvernichter Probleme auftreten sollten, dann überprüfen Sie bitte die nachstehend beschriebenen Symptome und Abhilfen. Sollten Sie das Problem auf diese Weise nicht lösen können, dann wenden Sie sich bitte an einen Kobra-Händler in Ihrer Nähe. **Den Kopfteil des Aktenvernichters nicht öffnen**, um diesen selbst zu reparieren. Sie könnten sich dadurch schweren elektrischen Schlägen aussetzen und die Garantie würde verfallen.

PROBLEM	WIE ÄUSSERT SICH DAS	URSACHE	ABHILFE
Der Aktenvernichter schaltet sich nicht ein	<ul style="list-style-type: none"> ○ Die LED-Leuchtleiste (F) leuchtet nicht und die LED ENERGY SMART (G) leuchtet nicht auf ○ Die LED (5) leuchtet auf ○ Die LED (4) leuchtet auf ○ Die LED-Leuchtleiste (F) leuchtet auf. 	<ul style="list-style-type: none"> ○ Schalter (E) in OFF-Stellung. ○ Versorgungskabel nicht richtig angeschlossen. ○ Keine Versorgungsspannung vorhanden. ○ Tür (A) nicht einwandfrei geschlossen. ○ Beutel (D) ist voll. ○ Motor hat den Thermo-schutzschalter ausgelöst. 	<ul style="list-style-type: none"> ○ Den Schalter (E) drücken. ○ Kontrollieren, ob der Stecker richtig in der elektrischen Steckdose sitzt. ○ Prüfen, ob die Steckdose mit Strom versorgt wird. ○ Die Tür richtig schließen. ○ Den Beutel entleeren. ○ 15 Minuten warten, bis sich der Motor wieder abgekühlt hat.
Der Aktenvernichter stoppt nicht	<ul style="list-style-type: none"> ○ Die LED-Leuchtleistenanzeige (F) leuchtet, Gerät in Betrieb 	<ul style="list-style-type: none"> ○ Material und/oder Verunreinigungen auf den optischen Sensoren oder zwischen den optischen Sensoren (1A) und (10A). 	<ul style="list-style-type: none"> ○ Material und/oder Verunreinigungen von den optischen Sensoren entfernen bzw. diese freilegen.
Erhebliche Verringerung der Schneidleistung	<ul style="list-style-type: none"> ○ Verringerte Leistung im Vergleich zu der, die bei geölter Einheit festgestellt wird. 	<ul style="list-style-type: none"> ○ Schneidvorrichtungen ohne Schmierung 	<ul style="list-style-type: none"> ○ Den leeren Ölbehälter gegen einen vollen austauschen.



CARACTERÍSTICAS

Los modelos KOBRA 410TS son destructoras de documentos idóneas para la destrucción de hojas sueltas, impresiones de ordenador, CD-ROM, DVD, FLOPPY DISK y TARJETAS DE CRÉDITO.

Para las características y capacidad de corte véase la tabla en la pág.22

INSTALACIÓN

Para los aparatos con toma desconectable, utilice un enchufe que sea accesible con facilidad y cerca del mismo aparato.

Después de haber desembalado el aparato, abrir la puerta (A), extraer el bastidor (B) como está indicado en la figura 1, extraer el panel porta-bolsa (C).

Reborear la bolsa de plástico (D) dotada, en el panel porta-bolsas (C) y volverlo a colocar en el bastidor (B).

Empujar el bastidor (B) hasta el final de carrera y cerrar la puerta (A).

Los aparatos KOBRA 410TS está equipados con una bolsa de tela (H) para la recogida separada de los fragmentos de CD/DVD/FLOPPY DISK y TARJETAS DE CRÉDITO.

CUADRO DE MANDOS con tecnología TOUCH SCREEN.

- Las destructoras de documentos KOBRA 410TS, están equipadas con un cuadro de mandos con tecnología TOUCH SCREEN.

Las funciones de la máquina se activan simplemente rozando el relativo mando en el panel de control.

-FORWARD: rozando la tecla FORWARD el aparato realiza la marcha hacia delante de corte, pulsando la tecla FORWARD durante unos 7 segundos, la máquina lleva a cabo un ciclo de destrucción de unos 30 segundos, permitiendo la destrucción de material transparente que no podría activar la máquina mediante las fotocélulas.

-STOP: rozando la tecla STOP el aparato se para inmediatamente.

-REVERSE: rozando la tecla REVERSE el aparato realiza una marcha atrás del grupo de corte

-OIL : Indica la falta de aceite

USO DEL APARATO Fig.4

Después de haber conectado el aparato a la red eléctrica, pulsar el interruptor ON/OFF (E), la barra led (F) en el panel de mando se ilumina y la máquina está lista para funcionar.

Sucesivamente, si el aparato no se utiliza durante 8 segundos la barra led (F) se apaga poniendo la máquina en standby con consumo cero, iluminando el led de ENERGY SMART (G).

Introduciendo el material que se debe destruir, la máquina se reactiva automáticamente. Si la máquina no se utiliza durante cuatro horas, la máquina se desconecta automáticamente de la red eléctrica, apagando el led ENERGY SMART (G).

Para volver a encender la máquina, pulsar el interruptor ON/OFF (E).

DESTRUCCIÓN DE HOJAS SUELTAS Fig.4

Introduciendo las hojas en la embocadura de papel (1) se enciende la barra led luminosa (F) (si está apagada) y la máquina automáticamente pone en marcha la destrucción, mediante dos fotocélulas (1A), colocadas dentro de la misma embocadura, que leen el pasaje de las hojas y que paran automáticamente el grupo de corte, una vez que la destrucción ha finalizado, después de algunos segundos.

La máquina está dotada de un señalador de carga (2) (LOAD METER), que permite tener bajo control, constantemente, la capacidad destructiva de su aparato.

Introduciendo las hojas que tiene que destruir en la embocadura de papel (1) se iluminan los led (2).

La secuencia de encendido de los led (4) depende de la cantidad de papel introducido en la embocadura.

Para lograr una destrucción constante y eficiente, se recomienda mantener el señalador de carga (2) con los primeros 4 led azul encendidos.

Si aumenta la cantidad de papel, consiguientemente se iluminarán los led restantes; primero los amarillos y después el led rojo.

Si se introduce una cantidad de hojas superior a la capacidad de destrucción del modelo, la misma máquina se bloquea y se ilumina el led (3) de atasco.

Entonces, la máquina realiza una marcha atrás automática durante unos segundos, para liberar el grupo de corte, después de que se para.

Quitar la hoja en exceso de la embocadura (1) para liberar las fotocélulas, sucesivamente introducir una cantidad menor de hojas en la misma embocadura, y automáticamente la máquina reparte para el ciclo de destrucción.

Se recomienda limitar los bloqueos debidos a la introducción excesiva de papel y hacer funcionar el aparato por debajo de la máxima capacidad destructora, con el fin de preservar la duración de sus órganos mecánicos y la vida de la misma máquina.



SISTEMA DE ACEITADOR AUTOMÁTICO “AUTOMATIC OILER”

Las destructoras de documentos KOBRA 410TS están equipadas con un sistema especial automático de lubricación de los cuchillas de corte.

INSTALACIÓN fig.1,2,3

Después de haber desembalado la máquina, abrir la puerta. Desenroscar el tapón de cierre del contenedor de aceite (I) y eliminarlo, introducir dentro el tubo del aceite (L) y cerrar a fondo el tapón (M) como se indica en la figura 2.

Extraer el bastidor (B) como está indicado en la figura 1, coger la bolsa de plástico (N) fig.3 dotada, rebordearla en el cuadrado porta bolsa (o) y colocarlo dentro de la bolsa de tela (H) como se indica en la figura 3.

FUNCIONAMIENTO;

Después de haber conectado el aparato a la red eléctrica, pulsar el interruptor ON/OFF (E) fig.4, la barra led (F) se ilumina y la máquina está lista para funcionar.

Durante los primeros minutos de funcionamiento, el led luminoso (8)fig.4 podría parpadear, dado que el tubo de caudal de aceite aún no está totalmente lleno. Para acelerar el relleno y apagar el led OIL (8) poner en funcionamiento el aparato en vacío $\frac{3}{4}$ minutos, teniendo pulsada la tecla FORWARD (9) fig.4.

Ahora su destructora de documentos está lista y con el grupo de corte lubricado.

La falta de aceite en el contenedor se señala por el parpadeo del led OIL (8) fig.4.

SUSTITUCIÓN CONTENEDOR ACEITE fig.2

Abrir la puerta.

Extraer el contenedor aceite (I) vacío de su sede, desenroscar el tapón (M) en el cabezal del contenedor y extraer el tubo (L).

Coger un nuevo contenedor, desenroscar el tapón de cierre y eliminarlo, introducir en su interior el tubo de aceite (L) y apretar a fondo el tapón (M).

Colocar el nuevo contenedor aceite (I) en su sede y cerrar la puerta.

Ahora su destructora de documentos está de nuevo lista y con un grupo de corte lubricado.

¡¡¡ATENCIÓN!!! el led luminoso (8) podría seguir a parpadear, durante los primeros minutos de funcionamiento, después de la sustitución del contenedor aceite (I), dado que el tubo de caudal de aceite aún no está totalmente lleno. Para acelerar el relleno poner en funcionamiento el aparato en vacío durante, al menos, $\frac{3}{4}$ minutos consecutivos, la destructora de documentos, o bien teniendo pulsada la tecla FORWARD (9).



Peligro
de incendio

NO utilizar, en ningún caso, aceite sintético, productos a base de gasolinas o lubricantes de aerosol de ningún tipo dentro del aparato o cerca de éste.

ACCESORIOS

DESTRUCCIÓN DE CD-ROM/DVD/FLOPPY DISK/TARJETAS DE CRÉDITO

Introduciendo los soportes ópticos en la embocadura (10) se enciende la barra led luminosa (F) y la máquina pone en marcha automáticamente la destrucción mediante dos fotocélulas (10A) colocadas en el interior de la embocadura, que leen el pasaje del material que tienen que destruir y que paran automáticamente el grupo de corte, una vez que la destrucción ha finalizado, después de unos segundos.

La máquina está dotada de un contenedor específico (H); fig.1, para el material destruido, que recoge los fragmentos de CD/DVD/TARJETAS DE CRÉDITO, separándolos para facilitar la eliminación diferenciada de los materiales.

FUNCIONES AUTOMÁTICAS

Los modelos KOBRA 410TS, están equipados con las siguientes funciones automáticas:

- FOTOCÉLULAS (1A) o (10A) para la puesta en marcha automática del aparato al introducir las hojas o los soportes ópticos en la embocadura (1) o (10) de la máquina.
- STOP AUTOMÁTICO en caso de bolsa llena o puerta abierta señalada por el led luminoso (4) o (5) encendido en el panel de control.
- GUARDAMOTOR que interrumpe el funcionamiento de la máquina en caso de sobrecalentamiento (en caso de intervención del guardamotor, dejar reposar la máquina durante, al menos, 10/15 minutos, después de ello el aparato volverá a funcionar automáticamente).
- RETORNO AUTOMÁTICO anti-atascamiento que en caso de introducción accidental de una cantidad superior de papel, respecto a la capacidad misma del modelo, interrumpe la corriente al motor eléctrico y sucesivamente realiza durante unos segundos la marcha atrás, para liberar los rodillos de corte.
- SISTEMA ENERGY SMART **después de 8 segundos** de no uso de la última destrucción, la máquina se pone automáticamente en STAND-BY, con consumo cero, señalado por el led luminoso (G) en el panel de control. **Después de cuatro horas** de no uso, el aparato se desconecta automáticamente de la red eléctrica.

CUIDADO Y MANTENIMIENTO

Las destructoras de documentos KOBRA 410TS no necesitan un mantenimiento especial.

En todo caso, se recomienda comprobar periódicamente la cantidad de aceite presente en el contenedor (I) fig.2. La falta de aceite en el contenedor está señalada por el led luminoso (8) fig 4. Si está vacío hay que sustituirlo con uno lleno para garantizar la eficiencia y una larga duración del grupo de corte.



SHRED GUARD

Las destructoras de documentos KOBRA 410TS de alta seguridad "HS", pueden estar equipadas, a solicitud del cliente, con el sistema "SHRED GUARD" (METAL DETECTION SYSTEM)

Este sistema detecta la presencia de cuerpos metálicos de cualquier dimensión, introducidos accidentalmente en la embocadura de papel (1) de las destructoras de documentos y para, inmediatamente, la máquina antes de que alcancen las cuchillas de corte, aumentando la duración de las cuchillas de corte.

INSTALACIÓN

El sistema SHRED GUARD no necesita ninguna instalación especial, dado que en su interior ya está predispuesto de fábrica.

FUNCIONAMIENTO fig.4;

Después de haber conectado el aparato a la red eléctrica, pulsar el interruptor ON/OFF (E), la barra led (F) empezará a parpadear durante unos 30 segundos, permitiendo que el sistema "METAL DETECTION SYSTEM" se active.

Después de que la barra (F) se apague, su destructora de documentos estará lista para ser utilizada.

Introduciendo las hojas en la embocadura del papel (1) se enciende la barra led (F) y la máquina pone en marcha automáticamente la destrucción.

Si accidentalmente en el material que se tiene que destruir en la embocadura del papel (1) hay grapas, clips u objetos metálicos de cualquier dimensión, la máquina automáticamente se bloquea, antes que estos objetos metálicos alcancen las cuchillas de corte. La presencia de cuerpos metálicos se señala por el parpadeo de la barra led (F).

Pulsando la tecla REVERSE (11) la máquina realiza la marcha atrás, permitiendo al operador quitar manualmente los cuerpos metálicos presentes en las hojas de papel.

Sucesivamente, la máquina está lista para la destrucción.

!!!ATENCIÓN!!! Al encenderse, el sistema SHRED GUARD necesita unos 30 segundos para activarse.

Durante este tiempo la barra led (F) parpadea y todas las funciones de destrucción están interrumpidas.

ANOMALÍAS



Si tenéis problemas con vuestra destructora de documentos, comprobad los síntomas y remedios que se describen a continuación.

Si no lográis resolver el problema de esta manera, contactar al revendedor de Kobra más cercano.

No abrir, en ningún caso, el cabezal de las destructoras de documentos para intentar repararlo. Os podrías exponer a graves descargas eléctricas e invalidar la garantía.

PROBLEMA	CÓMO SE MANIFESTA	CAUSA	ACCIÓN
La destructora de documentos no se pone en marcha.	<ul style="list-style-type: none"> ○ No se enciende la barra led (F) y no se enciende el led de ENERGY SMART (G). ○ Se enciende el led (5). ○ Se enciende el led (4). ○ Se enciende la barra led luminosa (F). 	<ul style="list-style-type: none"> ○ Interruptor (E) posición OFF ○ Cable de alimentación no conectado correctamente. ○ Ausencia de tensión de alimentación. ○ Puerta (A) no cerrada correctamente ○ Bolsa llena (D). ○ Motor en protección térmica. 	<ul style="list-style-type: none"> ○ Pulsar el interruptor (E) ○ Comprobar si la introducción del enchufe en la toma de alimentación es correcta. ○ Verificar si está presente la tensión eléctrica en la toma. ○ Cerrar correctamente la puerta ○ Vaciar la bolsa ○ Esperar 15 minutos para que se enfríe el motor.
La destructora de documentos no se para.	<ul style="list-style-type: none"> ○ Indicador barra led luminosa (F) encendida, grupo en funcionamiento 	<ul style="list-style-type: none"> ○ Material y/o suciedad depositada en las fotocélulas o entre las fotocélulas (1A) y (10A). 	<ul style="list-style-type: none"> ○ Quitar el depósito de las fotocélulas o liberar las fotocélulas.
Reducción sensible de la capacidad de corte.	<ul style="list-style-type: none"> ○ Capacidad reducida respecto a la capacidad detectada con el grupo aceitador. 	<ul style="list-style-type: none"> ○ Falta de lubricación en los grupos de corte. 	<ul style="list-style-type: none"> ○ Sustituir el contenedor aceite vacío con uno nuevo.



CARACTERISTIQUES

Les modèles KOBRA 410TS sont des destructeurs de documents indiqués pour la destruction de feuilles simples, de listings, CD-ROM, DVD, DISQUETTES et CARTES BANCAIRES.

Pour les caractéristiques et les capacités de coupe, consulter le tableau à la page.22

INSTALLATION

Pour les appareils électriques, utiliser une prise de courant facilement accessible et proche de l'appareil. Après avoir déballé l'appareil, ouvrir la porte (A), extraire la structure (B) en suivant les indications de la figure 1, puis retirer le cadre porte-sac (C). Remettre le sac en plastique (D) fourni, sur le cadre porte-sac (C) et replacer ce dernier sur la structure (B). Pousser le cadre (B) jusqu'au fond puis refermer la porte (A). Les appareils KOBRA 410TS sont fournis avec un sac en tissu (H) destiné au tri sélectif des fragments de CD/DVD/DISQUETTES et CARTES BANCAIRES.

TABLEAU DE COMMANDE doté de la technologie TOUCH SCREEN.

- Les destructeurs de documents KOBRA 410TS sont dotés d'un tableau de commande équipé de la fonction TOUCH SCREEN.

Les fonctions de l'appareil s'activent en effleurant tout simplement la touche située sur le tableau de commande

-FORWARD: en appuyant sur la touche FORWARD, l'appareil fait avancer le groupe de coupe. Laisser le doigt sur la touche FORWARD pendant 7 secondes environ, et l'appareil effectue un cycle de destruction

de 30 secondes, permettant ainsi de détruire le matériel transparent qui ne pourrait pas activer les cellules photoélectriques.

-STOP: en appuyant sur la touche STOP, l'appareil s'arrête automatiquement.

-REVERSE: en appuyant sur la touche REVERSE, les groupes de coupe font marche arrière.

-OIL : signale l'absence d'huile.

UTILISATION DE L'APPAREIL Fig.4

Après avoir débranché l'appareil, appuyer sur le bouton ON/OFF (E). La barre lumineuse (F) située sur le tableau de commande s'allume et l'appareil est prêt à fonctionner.

Lorsque l'appareil n'est pas utilisé pendant 8 secondes, la barre lumineuse (F) s'éteint et l'appareil se met en veille pour garantir une consommation de courant quasiment nulle. Le voyant ENERGY SMART (G) s'allume.

Lorsque l'on insère le matériel à détruire, l'appareil se met automatiquement en marche. S'il n'est pas utilisé pendant quatre heures, l'appareil coupe automatiquement le courant et le voyant ENERGY SMART (G) s'éteint.

Pour rallumer l'appareil, appuyer sur le bouton ON/OFF (E)

DESTRUCTION DE FEUILLES SIMPLES Fig.4

Introduire les feuilles dans l'ouverture pour papier (1) et la barre lumineuse (F) s'allume (si elle est éteinte). L'appareil détruit automatiquement les documents au moyen de deux cellules photoélectriques (1A) situées à l'intérieur de l'ouverture. Ces cellules enregistrent le passage des feuilles et arrêtent automatiquement le groupe de coupe une fois que le papier a été détruit, soit quelques secondes plus tard.

L'appareil est doté d'un témoin de chargement (2) (LOAD METER) permettant de contrôler constamment la capacité de destruction de l'appareil.

Lorsque l'on insère des feuilles à détruire dans l'ouverture pour papier (1), les leds (2) s'allument.

La séquence d'allumage des leds (2) est proportionnelle à la quantité de feuilles introduites dans l'ouverture.

Pour une destruction constante et efficace, il est conseillé de ne tenir allumés que les quatre premiers voyants bleus du témoin de chargement (2).

Si la quantité de papier augmente, les leds restantes s'allumeront; tout d'abord les jaunes, puis les rouges.

Si la quantité de papier est supérieure à la capacité de coupe de ce modèle, la machine se bloque et la led (3) de bourrage s'allume.

L'appareil effectue une marche arrière automatique pendant quelques secondes pour libérer le groupe de coupe, puis il s'arrête.

Extraire le papier en excès (1) afin de dégager les cellules photoélectriques, puis introduire une quantité inférieure de papier dans l'ouverture et l'appareil repart pour terminer le cycle de destruction.

Il est conseillé de limiter les blocages dus à une introduction excessive de papier et de faire fonctionner l'appareil en dessous de sa capacité de coupe, afin de préserver la durée de vie des pièces mécaniques et de l'appareil.



SYSTEME DE GRAISSAGE AUTOMATIQUE "AUTOMATIC OILER"

Les destructeurs de documents KOBRA 410TS sont équipés d'un système de graissage spécial pour les couteaux de coupe.

INSTALLATION fig.1,2,3

Après avoir déballé l'appareil, ouvrir la porte.

Dévisser le bouchon scellé du réservoir d'huile (I) et le jeter. Y introduire le tube d'huile (L) et serrer à fond le bouchon (M) de la façon indiquée dans la figure 2.

Extraire la structure (B) en suivant les indications de la figure 1, prendre le sac en plastique fourni (N) fig.3, le replacer sur le cadre porte-sac (o) et le mettre dans le sac en tissu (H) de la façon indiquée dans la figure 3.

FONCTIONNEMENT;

Après avoir débranché l'appareil, appuyer sur l'interrupteur ON/OFF (E) fig.4. La barre lumineuse (F) fig.4 s'allume et l'appareil est prêt à fonctionner.

Durant les premières minutes de marche, le voyant lumineux (8) fig.4 pourrait clignoter, car le tube d'émission d'huile n'est pas encore complètement plein. Pour accélérer le remplissage et éteindre le voyant OIL (8) faire marcher l'appareil à vide pendant ¾ minutes en tenant la touche FORWARD (9) fig.4 appuyée. Votre destructeur de documents est désormais prêt à fonctionner avec un groupe de coupe graissé.

L'absence d'huile dans le réservoir est signalée par le voyant clignotant OIL (8) fig.4.

REPLACEMENT DU RESERVOIR D'HUILE fig.2

Ouvrir la porte.

Extraire le réservoir d'huile (I) vide de son logement. Dévisser le bouchon (M) situé sur la partie supérieure du réservoir et retirer le tube (L).

Prendre un nouveau réservoir d'huile, dévisser le bouchon scellé et le jeter. Y introduire le tube d'huile (L) et serrer à fond le bouchon (M).

Replacer le nouveau réservoir d'huile (I) dans son logement et refermer la porte.

Votre destructeur de documents est à nouveau prêt à fonctionner avec un groupe de coupe graissé.

ATTENTION !!! Durant les premières minutes de marche, le voyant lumineux (8) fig.4 pourrait continuer à clignoter après le remplacement du réservoir d'huile (I), car le tube d'émission d'huile n'est pas encore complètement plein. Pour accélérer le remplissage, faire marcher l'appareil à vide pendant au moins ¾ minutes ou tenir la touche FORWARD (9) appuyée.



Risque
d'incendie

NE JAMAIS utiliser d'huile synthétique, de produits à base d'essence ou de lubrifiants aérosols à l'intérieur ou à proximité de l'appareil

ACCESSOIRES

DESTRUCTION DE CD-ROM/DVD/DISQUETTES/CARTES BANCAIRES

Lorsque des supports optiques sont introduits dans l'ouverture (10), la barre lumineuse (F) s'allume et l'appareil commence automatiquement la destruction grâce à deux cellules photoélectriques (10A) situées à l'intérieur de l'ouverture. Ces cellules enregistrent le passage du matériel à détruire et arrêtent automatiquement le groupe de coupe quelques secondes après la fin de la destruction.

L'appareil est équipé d'un bac spécial (H) fig.1 permettant de récupérer les fragments de CD/DVD/DISQUETTES/CARTES BANCAIRES et de les séparer pour faciliter le tri sélectif des matériaux.

FONCTIONS AUTOMATIQUES

Les modèles KOBRA 410TS sont dotés des fonctions automatiques suivantes:

- CELLULES PHOTOÉLECTRIQUES (1A) ou (10A) pour le démarrage automatique de l'appareil en introduisant simplement les feuilles ou les supports optiques dans l'ouverture (1) ou (10).
- ARRÊT AUTOMATIQUE lorsque la corbeille à déchets est pleine ou si la porte est ouverte. Un voyant lumineux (4) ou (5) s'allume sur le tableau de commande.
- PROTECTION THERMIQUE DU MOTEUR pour interrompre le fonctionnement de la machine en cas de surchauffe (en cas d'intervention de la protection thermique du moteur, laisser refroidir l'appareil pendant 10/15 minutes au moins, puis ce dernier se remet automatiquement en marche).
- RETOUR AUTOMATIQUE en cas de bourrage. En cas d'introduction accidentelle d'une quantité de papier supérieure à la capacité maximale du modèle, cette fonction coupe le courant du moteur électrique, puis elle effectue pendant quelques secondes une marche arrière pour libérer les cylindres de coupe.
- SYSTÈME ENERGY SMART 8 secondes après la dernière destruction, l'appareil se met automatiquement en état de veille, signalé sur le tableau de commande par le voyant lumineux (G), pour garantir une consommation quasiment nulle. **Après quatre heures** d'utilisation, l'appareil coupe automatiquement le courant.

ENTRETIEN ET MAINTENANCE

Les destructeurs de documents KOBRA 410TS n'ont pas besoin d'entretien particulier.

Il est toutefois préférable de contrôler périodiquement la quantité d'huile présente dans le réservoir (I) fig.2. L'absence d'huile dans le réservoir est signalée par un voyant lumineux (8) fig.4. Lorsque le réservoir est vide, le remplir d'huile pour garantir efficacité et durée de vie du groupe de coupe.



SHRED GUARD

Les destructeurs de documents KOBRA 410TS à haute sécurité "HS", peuvent être équipés sur demande, du système "SHRED GUARD"(METAL DETECTION SYSTEM)

Ce système détecte la présence de corps métalliques (quelle que soit la taille) introduits accidentellement dans l'ouverture (1) des destructeurs de documents et bloque immédiatement l'appareil avant qu'ils n'atteignent les couteaux de coupe, afin de prolonger la durée de vie des couteaux.

INSTALLATION

Le système SHRED GUARD n'a pas besoin d'une installation particulière, puisqu'il est déjà prédisposé dans l'appareil, en usine.

FONCTIONNEMENT fig.4;

Après avoir branché l'appareil au secteur, appuyer sur l'interrupteur ON/OFF (E). La barre lumineuse (F) se met à clignoter pendant 30 secondes environ, permettant au système "METAL DETECTION SYSTEM" de s'activer.

Lorsque la barre lumineuse (F) s'éteint, votre destructeur de documents est prêt à l'emploi.

Introduire des feuilles dans l'ouverture (1), la barre lumineuse (F) s'allume et l'appareil commence automatiquement la destruction. Si des agrafes ou des objets métalliques (quelle que soit la taille) sont accidentellement introduits avec les feuilles dans l'ouverture (1), l'appareil s'arrête automatiquement avant que les objets n'atteignent les couteaux de coupe. La présence de corps métalliques est signalée par la barre lumineuse (F) clignotante.

Appuyer sur la touche REVERSE (11) et l'appareil fait marche arrière, permettant ainsi à l'opérateur de retirer manuellement les corps métalliques présents sur les feuilles de papier. Ensuite, l'appareil à nouveau prêt pour la destruction.

ATTENTION!!! Au moment de la mise en route, le système SHRED GUARD a besoin de 30 secondes environ pour s'activer.

Pendant ce temps, la barre lumineuse (F) clignote et toutes les fonctions de destruction sont inactives.

ANOMALIES



En cas de problèmes avec votre destructeur de documents, contrôlez les symptômes et les solutions décrits ci-dessous. Au cas où il ne serait pas possible de résoudre le problème, contactez le revendeur Kobra le plus proche.

N'ouvrez pas la partie supérieure du destructeur de documents pour tenter de le réparer. Risque de choc électrique et annulation de la garantie

PROBLÈME	COMMENT SE MANIFESTE-T-IL	CAUSE	SOLUTION
Le destructeur de documents ne démarre pas.	<ul style="list-style-type: none"> ○ La barre lumineuse (F) et le voyant ENERGY SMART (G) ne s'allument pas. ○ La led (5) s'allume. ○ La led (4) s'allume. ○ La barre lumineuse (F) s'allume. 	<ul style="list-style-type: none"> ○ L'interrupteur (E) est sur la position OFF ○ Le cordon d'alimentation n'est pas correctement branché. ○ Absence de tension secteur sur la prise. ○ La porte (A) n'est pas correctement fermée ○ Le sac (D) est plein. ○ Moteur sur protection thermique. 	<ul style="list-style-type: none"> ○ Appuyer sur l'interrupteur (E) ○ Contrôler si le cordon d'alimentation est correctement branché au secteur. ○ Vérifier si la tension secteur est présente sur la prise. ○ Fermer correctement la porte ○ Vider le sac ○ Attendre 15 minutes le temps de laisser refroidir le moteur.
Le destructeur de documents ne s'arrête plus.	<ul style="list-style-type: none"> ○ Indicateur barre lumineuse (F) allumé, groupe en marche 	<ul style="list-style-type: none"> ○ Fragments et/ou saletés présents sur ou entre les cellules photoélectriques (1A) et (10A). 	<ul style="list-style-type: none"> ○ Retirer les dépôts se trouvant sur les cellules photoélectriques ou dégager les cellules.
Réduction de la capacité de coupe.	<ul style="list-style-type: none"> ○ Capacité réduite par rapport à la capacité enregistrée avec un groupe graissé. 	<ul style="list-style-type: none"> ○ Absence d'huile sur les groupes de coupe 	<ul style="list-style-type: none"> ○ Remplacer le réservoir d'huile vide avec un réservoir plein.



ОСОБЕННОСТИ

Шредеры серии KOBRA 410TS, предназначены для измельчения бумажных листов, компьютерных распечаток, оптических дисков, дискет и кредитных карт. Технические характеристики моделей, приведены в таблице на стр.22

МОНТАЖ

Найдите место для установки шредера рядом с розеткой. Извлеките шредер из упаковки. Откройте дверь (А) и выдвиньте рамку (В), как показано на рисунке 1, затем, выньте держатель мусорных пакетов (С). Установите пластиковый пакет (D), который поставляется вместе с шредером, на держатель (С) и поместите его на рамку (В), задвиньте рамку по направляющим (Е) обратно до упора. Поместите рамку (В) обратно и закройте дверь (А).

Шредеры KOBRA 410TS комплектуются тканевыми мешками (H) для отдельного сбора фрагментов CD / DVD / FLOPPY дисков и пластиковых карт.

Панель управления с технологией TOUCH SCREEN

- Все модели серии KOBRA 410TS оснащены сенсорной панелью управления. Функции активируются простым прикосновением пальца к соответствующей кнопке на панели управления.
- FORWARD: Просто нажмите кнопку FORWARD и лезвия режущего блока начнут вращаться в прямом направлении. Удерживая палец на кнопке в течение 7 секунд, можно активировать режим резки на 30 секунд. Это позволяет уничтожить бумагу малых размеров, а так же прозрачные материалы, невидимые для оптического датчика.
- STOP: Нажмите кнопку STOP и машина мгновенно останавливается
- REVERSE: Нажмите кнопку REVERSE и лезвия ножей начнут вращаться в обратном направлении.
- OIL: оповещает о необходимости залить масло в маслёнку.

ЭКСПЛУАТАЦИЯ (Рис.2)

Как только машина подключена к электрической сети, нажмите кнопку ON/OFF (Е), включится световой индикатор (F), шредер готов к работе.

Если шредер не используется в течение 8 секунд, (F) индикатор гаснет, и машина автоматически переходит в режим ожидания с нулевым потреблением электроэнергии, что отображается световым индикатором Energy Smart (G).

Как только материал для измельчения помещён в приёмный слот, шредер активируется.

Если шредер не использовался в течение 4 часов, он автоматически отключается от сети питания и световой энергии Energy Smart (G) гаснет. Для включения машины достаточно нажать кнопку ON/OFF (Е).

УНИЧТОЖЕНИЕ ОТДЕЛЬНЫХ ЛИСТОВ БУМАГИ (Рис.4)

Когда листы бумаги попадают в приёмный слот (1), световой индикатор (F) загорается (если был выключен). Машина автоматически начинает уничтожать, как только 2 оптических датчика (1А), расположенных внутри приёмного слота, определяют наличие бумаги в слоте. Через несколько секунд после окончания измельчения ножи автоматически останавливаются. За степенью нагрузки можно следить при помощи линейки-индикатора (2). Для эффективной и продолжительной работы старайтесь, чтобы отображаемый уровень загрузки находился в зоне четырёх первых голубых делений линейки-индикатора. При увеличении нагрузки загораются жёлтые, а затем красные деления линейки. Если максимальное количество уничтожаемой бумаги превышено, то шредер автоматически остановится, и замигает индикатор замятия бумаги (3).

На несколько секунд автоматически включится режим реверса. Удалите лишнюю бумагу из приёмного слота, затем, вставьте меньшее количество листов. Шредер автоматически начнет новый цикл измельчения.

Для продления срока эксплуатации шредера рекомендуется не превышать максимальное количество уничтожаемых листов бумаги.



УНИЧТОЖЕНИЕ CD/ DVD/ FLOPPY ДИСКОВ И ПЛАСТИКОВЫХ КАРТ.

Когда лазерные диски поступают в приёмный слот (10) световой индикатор-линейка

(F) загорается (если shredder был выключен) и машина автоматически начинает процесс измельчения.

Через несколько секунд после окончания измельчения ножи автоматически останавливаются. Shredder оснащён отдельным контейнером для сбора фрагментов оптических дисков, дискет и кредитных карт, что упрощает сортировку и дальнейшую их переработку.

АВТОМАТИЧЕСКИЕ ФУНКЦИИ

Все shreddеры серии KOBRA 410TS обладают следующими автоматическими функциями:

ELECTRONIC EYES (10) или (10A) позволяют shreddеру автоматически включаться, как только листы бумаги или оптические носители вставлены в приёмные слоты (1) или (10).

AUTO STOP останавливает shredder при переполнении корзины или при открытии двери, при этом загораются предупреждающие индикаторы (4) или (5) на панели управления.

MOTOR SAVE – останавливает работу уничтожителя, предохраняя мотор от перегрева. (Если включается данная функция, следует остановить процесс уничтожения бумаги, чтобы машина остыла в течение 10-15 минут).

AUTOMATIC RETURN - система защиты от заедания. В случае, если количество вставленных в приёмный слот листов бумаги превышает возможности shreddера, он автоматически останавливается и на несколько секунд переключается в режим реверса.

ENERGY SMART (индикатор на панели управления(1)) - позволяет понизить потребление электроэнергии машиной практически до нуля, когда shredder находится в режиме ожидания, уничтожитель переходит в этот режим приблизительно через 8 секунд после окончания последнего цикла уничтожения. После 4 часов бездействия shredder автоматически выключается.

УХОД И ОБСЛУЖИВАНИЕ

Shreddеры серий KOBRA 410TS не нуждаются в специальном обслуживании. Однако рекомендуется периодически проверять уровень масла в маслёнке (I) рис 2. О недостаточном количестве масла оповестит световой индикатор (8) рис.4. Для повышения эффективности работы и продления срока службы ножей рекомендуется сразу заменить опустевшую ёмкость для масла новой.

Функция AUTOMATIC OILER

Shreddеры KOBRA 410TS могут поставляться со специальной автоматической системой для смазывания ножей.

Shreddеры KOBRA 410TS из серии высокой степени секретности - HS уже оборудованы специальной встроенной системой автоматической смазки. Она избавляет от необходимости смазывания блока ножей вручную.

МОНТАЖ (РИС. 1,2,3)

Извлеките shredder из упаковки. Откройте дверцу, извлеките из корпуса shreddера канистру для масла (I), отвинтите крышку и вставьте трубку(L) в крышку канистры(M), закрутите её до упора (рис 2.). Вытяните рамку (B), как показано на рисунке 1, возьмите полиэтиленовый пакет (N) рис.3, который поставляется в комплекте со shreddером, и закрепите его. Закрепите на держателе (O) мешок из ткани (H), как показано на рисунке 3.

ЭКСПЛУАТАЦИЯ

Как только машина была включена к электрической сети, нажмите кнопку ON/OFF (E), включится световой индикатор-линейка (F), shredder готов к работе (рис. 4). В течение первых нескольких минут индикатор (8) может мигать (рис. 4), потому что канал подачи масла в режущий блок не успел заполниться. Чтобы ускорить процесс заполнения системы AUTO OILER маслом и отключить предупреждающий индикатор (8), включите режим ручного уничтожения в течение 45 сек, не загружая в shredder бумагу. Для этого удерживайте свою руку на кнопке FORWARD. Теперь shredder готов к эксплуатации. При отсутствии масла в маслёнке индикатор (8) продолжит мигать. (Рис. 4)

Замена канистры с маслом рис.2

Откройте дверь, извлеките пустую канистру для масла (I), отвинтите крышку (M) и вытащить трубку (L). Возьмите новую канистру с маслом, отвинтите крышку удалите мембрану, вставьте трубку и полностью затяните крышку (M). Остановите новый контейнер для масла (I) на место и закройте дверь. Теперь ваш shredder готов к работе.

ВНИМАНИЕ! Индикатор (8) рис.4 может продолжать мигать в течение нескольких минут после смены канистры (I), так как канал подачи масла в режущий блок не успел заполниться. Чтобы ускорить процесс заполнения системы AUTO OILER маслом и отключить предупреждающий индикатор (8), включите режим ручного уничтожения в течение 45 сек, не загружая в shredder бумагу. Для этого удерживайте свою руку на кнопке FORWARD (9). После этой процедуры shredder готов к дальнейшей эксплуатации.



Огнеопасно.

НИКОГДА не используйте синтетическое масло и другие смазки и аэрозоли любого вида на основе бензола внутри или около уничтожителя.



АКСЕССУАРЫ

Шредеры серии KOBRA 410 TS, по Вашему желанию, могут быть оснащены системой SHRED GUARD (Metal Detection System). Система обнаруживает присутствие в уничтожаемом материале металлических предметов. При обнаружении металлического предмета, попавшего в приёмный слот (1), шредер автоматически останавливается прежде, чем металл попадёт в ножи. Это позволяет защитить шредер от поломок.

МОНТАЖ

Система SHRED GUARD не требует специальной установки, так как она уже встраивается в уничтожитель на заводе по предварительному требованию покупателя

ЭКСПЛУАТАЦИЯ рис.4

Подключите шредер к электросети, переведите выключатель (E) в положение ON, Индикатор-линейка (F) начнет мигать около 30 секунд, пока система обнаружения металла включается, SHRED GUARD не придёт в готовность. После того как индикатор-линейка (F) погаснет, шредер готов к использованию.

Вставьте листы бумаги в приёмный слот (1). Степень загрузки контролируйте, глядя на индикатор-линейку (F), процесс измельчения запустится автоматически.

Если случайно в уничтожаемый материал, вставленный в приёмный слот (1), попали канцелярские скрепки или другие металлические предметы, машина автоматически останавливается, не дав металлу попасть в ножи. О наличии металла сообщит мигающая линейка-индикатор (F). Нажмите кнопку REVERSE (11) и удалите металлический предмет.

Внимание! После включения система SHRED GUARD самотестируется около 30 сек. В это время индикатор-линейка (F) мигает. Прежде, чем начать работу, дождитесь окончания процесса тестирования.

ПОИСК НЕИСПРАВНОСТЕЙ



Если при использовании уничтожителя возникли неисправности, посмотрите, возможно, описание в таблице поможет вам устранить их. Если у Вас не получается устранить неполадки самостоятельно, пожалуйста, обратитесь в сервисный центр. Не пытайтесь открыть режущий блок уничтожителя самостоятельно!

Ремонт следует производить только в специализированном центре. В противном случае это может привести к неприятным последствиям как поражению электрическим током и аннулированию гарантии.

НЕИСПРАВНОСТЬ	ПРИЗНАКИ	ПРИЧИНА	ДЕЙСТВИЯ
Шредер не включается	<ul style="list-style-type: none"> ○ Индикатор загрузки (F) не горит или индикатор Energy Smart (G) не горит ○ Горит индикатор (5) ○ Горит индикатор (4) ○ Горит индикатор (F) 	<ul style="list-style-type: none"> ○ Выключатель (E) находится в положении OFF Кабель питания не подключен Нет напряжения в сети; ○ Корзина вставлена не правильно или открыта дверца (A) ○ Корзина (D) переполнена бумагой ○ Сработала система защиты мотора от перегрева 	<ul style="list-style-type: none"> ○ Переведите выключатель (E) в положение ON Проверьте подключение шредера к сети Проверьте, полностью ли вилка вставлена в розетку ○ Закройте дверцу ○ Опустошите корзину ○ Подождите 15 минут, пока мотор остынет
Шредер не выключается (не останавливается)	<ul style="list-style-type: none"> ○ Индикатор (F) горит, ножи шредера вращаются 	<ul style="list-style-type: none"> ○ На электронных сенсорах (10) и (10A) есть остатки уничтожаемых материалов 	<ul style="list-style-type: none"> ○ Очистите оптические датчики
Значительное снижение производительности	<ul style="list-style-type: none"> ○ Пропускная способность (резка) медленнее, чем со смазанными лезвиями 	<ul style="list-style-type: none"> ○ Лезвия не смазаны. 	<ul style="list-style-type: none"> ○ Смажьте режущие лезвия

MODELLO	LUCE ENTRATA (mm)	TAGLIO		(**)CAPACITA' (A4-70gr/m ²)	CD-ROM - CREDIT CARD	AUTOMATIC OILER	SHRED GUARD	POTENZA (KW)	(***)TENSIONE ALIM. (V+/-10%)
		CARTA (mm)	CD-ROM CARTE DI CREDITO (mm)						
MODEL	THROAT WIDTH (mm)	CUT		(**)CAPACITY (A4-70gr/m ²)	CD-ROM CREDIT CARD (mm)			POWER (KW)	(***)VOLTAGE (V+/-10%)
		PAPIER (mm)							
MODELL	LICHTE WEITE EINGANG (mm)	SCHNITT		(**)LEISTUNGFAHIGKEIT (A4-70gr/m ²)	CD-ROM KREDITKARTEN (mm)			LEISTUNG (KW)	(***) VERSORUNGSSPANNUNG (V+/-10%)
		PAPIER (mm)							
MODELO	ANCHO DE ADMISION DE PAPEL (mm)	CORTE		(**)CAPACIDAD (A4-70gr/m ²)	CD-ROM TARJETAS deCREDITO (mm)			POTENCIA (KW)	(***)TENSION (V+/-10%)
		HOJAS (mm)							
MODELE	LUMIERE ENTRÉE (mm)	COUPE		(**)CAPACITE (A4-70gr/m ²)	CD-ROM CARTES de CREDIT (mm)			PUISSANCE (KW)	(***)TENSION D'ALIM. (V+/-10%)
		PAPIER (mm)							
МОДЕЛЬ	ШИРИНА СЛОТА (мм)	УНИЧТОЖЕНИЕ		(**) КОЛИЧЕСТВО (A4 - 70 r/m ²)	CD-ROM, ПЛАСТИКОВЫЕ КАРТЫ			МОЩНОСТЬ (кВт)	(***) НАПРЯЖЕНИЕ (V +/- 10 %)
		БУМАГА (мм)							
K410TS S5 C2 C4 HS HS-6	410	5,8 1,9X15 3,5X30 0,8X9,5 0,8X5	3,5 x 30 3,5 x 30 3,5 x 30 1,5 x 2,5 1,5 x 2,5	68/72 30/32 54/56 20/22 12		*	*	(2,600)	230/50 HZ

- (°) Di serie
 (*) Optional
 (**) Le capacita' possono variare in funzione delle variazioni di tensione.
 (***) Macchine destinate a mercati per 115V/60Hz o 220V/60Hz, possono differire nel dato capacita'

- (°) Standard
 (*) Optional
 (**) Capacity may vary depending on voltages
 (***) Machines set for 115V/60Hz and 220V/60Hz markets may differ in capacity

- (°) Standard
 (*) Optional
 (**) Die Leistungsfähigkeit kann je nach Spannungsänderung unterschiedlich sein
 (***) Bei Geräten, die für Märkte mit 115V/60Hz oder 220V/60Hz bestimmt sind, kann die Blattleistung von den angegebenen Daten differieren.

- (°) Standard
 (*) Optional
 (**) La capacidad puede cambiar según las variaciones de tensión
 (***) Maquinas destinadas a mercados con 115V/60Hz o 220V/60Hz pueden diferir según el número de hojas

- (°) Standard
 (*) Optional
 (**) Les capacités peuvent varier en fonction des tensions
 (***) Des machines destinées à des marchés pour 115/60Hz, peuvent avoir des capacités différentes en ce qui concerne les feuilles

INFORMAZIONI AGLI UTENTI



Il simbolo del cassonetto barrato riportato sull'apparecchiatura o sulla sua confezione indica che il prodotto alla fine della propria vita utile deve essere raccolto separatamente dagli altri rifiuti.

L'utente dovrà, pertanto, conferire l'apparecchiatura giunta a fine vita agli idonei centri di raccolta differenziata dei rifiuti elettronici ed elettrotecnici.

L'adeguata raccolta differenziata per l'avvio successivo dell'apparecchiatura dismessa al riciclaggio, al trattamento e allo smaltimento ambientale contribuisce ad evitare possibili effetti negativi sull'ambiente e sulla salute e favorisce il reimpiego e/o riciclo dei materiali di cui è composta l'apparecchiatura.

Lo smaltimento abusivo del prodotto da parte dell'utente comporta l'applicazione delle sanzioni amministrative previste dalla normativa vigente.



ELCOMAN^{SRL}

Via Gorizia, 9
 20030 Bovisio Masciago (Mi) Italy
 telefono: (39) 0362 593584
 telefax: (39) 0362 591611
 e-mail: kobra@elcoman.it
 http://www.elcoman.it

Cod. 60.066

DI-160/01/25-05-2014